

MeetingBar A10

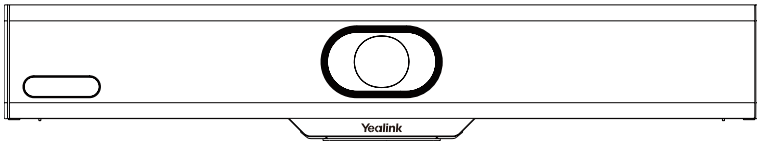

Quick Start Guide V1.0

Table of Contents

English.....	1
Deutsch.....	8
Français.....	15
Español.....	22

1 Package Contents



MeetingBar A10

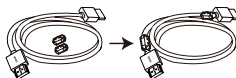

1.8 m HDMI Cable

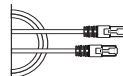

3 m Ethernet Cable

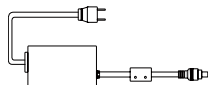

48 V/0.7 A
Power Adapter

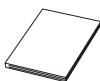

Quick Start Guide

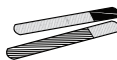

Cable Tie × 5

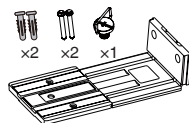

Mounting Bracket
and Accessories

Optional Packages

A

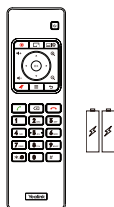

VCR11 and
AAA Battery × 2

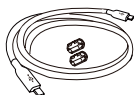

1.8 m
USB-C Cable

B

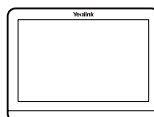

CTP18
Package

C



WPP30
Package

Read Before Start

- We recommend that you use the accessories provided or approved by Yealink. The unapproved third-party accessories may result in reduced performance.
- Put the magnet rings on the HDMI cable to prevent electromagnetic interference.

2 MeetingBar A10 Installation

• Put on a desk

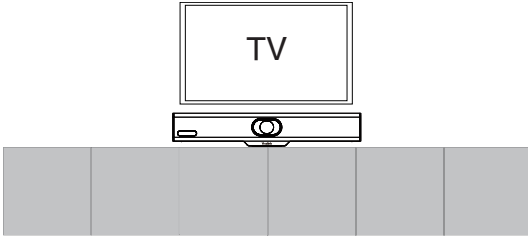

Unboxing Video
(Teams)



Unboxing Video
(Zoom)



• Mount on a display

1

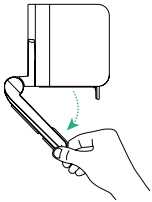

2

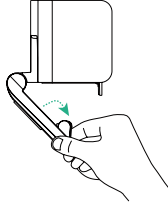

3

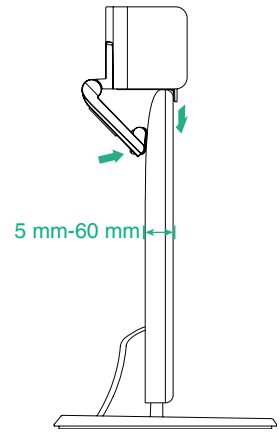

• Mount on a wall

1

Expansion Screws
(T4 × 30)

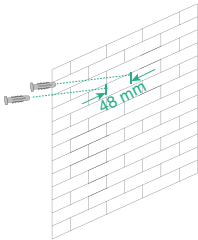

Hole depth: 30 mm
Hole diameter: 6 mm

2

(T4 × 30)

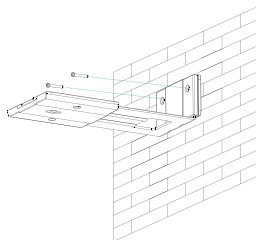

3

(1/4" -20 UNC)

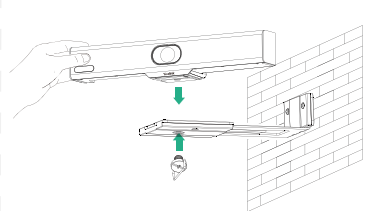

• Mount on a TV stand or a tripod

i The TV stand or a tripod should be able to bear the weight of at least 5 kg.

Not Included:

- TV stand
- Tripod

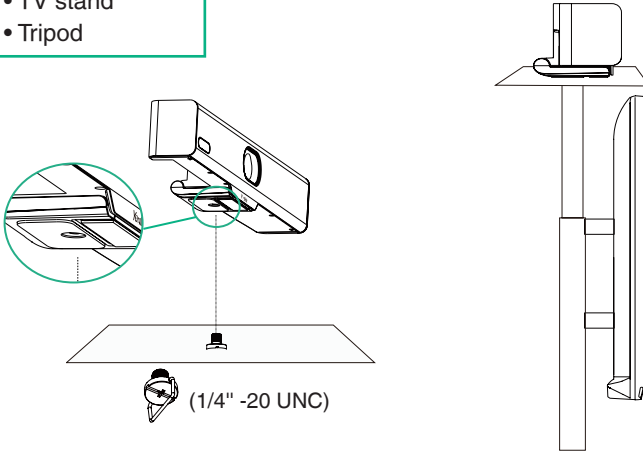

3 MeetingBar A10 Connection

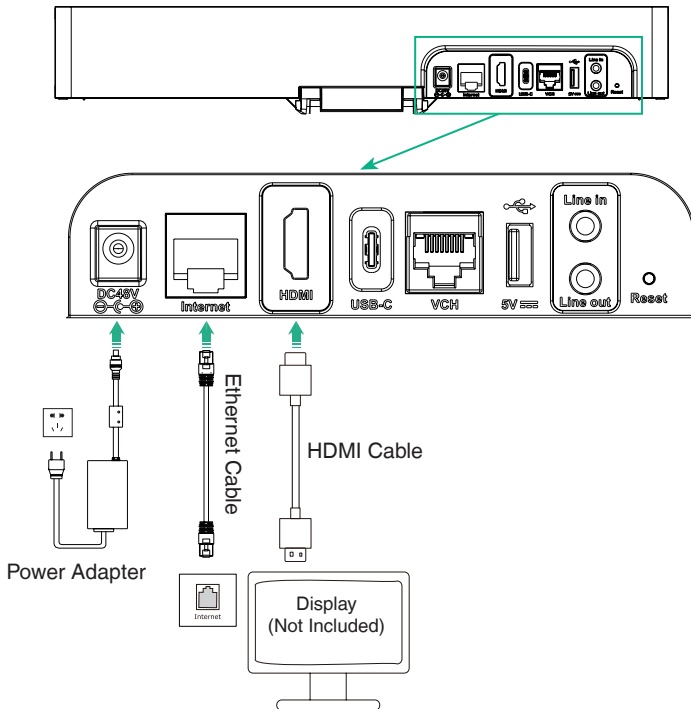

4 VCR11

i You can use the remote control (not applicable to Zoom version) or CTP18 to operate the A10. You can also operate the A10 directly on the touch screen if a touch display device is connected.

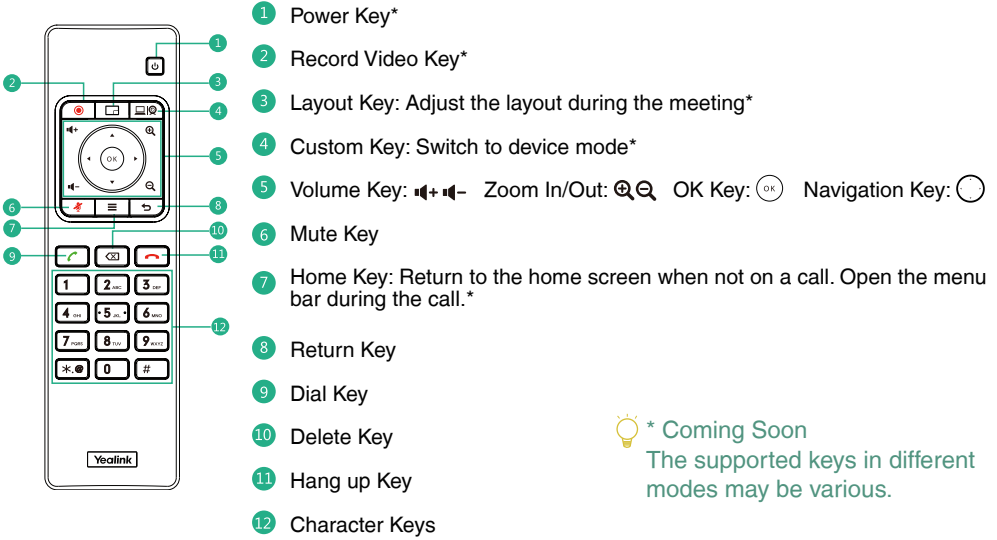

* Coming Soon
The supported keys in different modes may be various.

5 CTP18 Connection (Optional)

i Make sure that CTP18 and the MeetingBar A10 are **on the same LAN**.

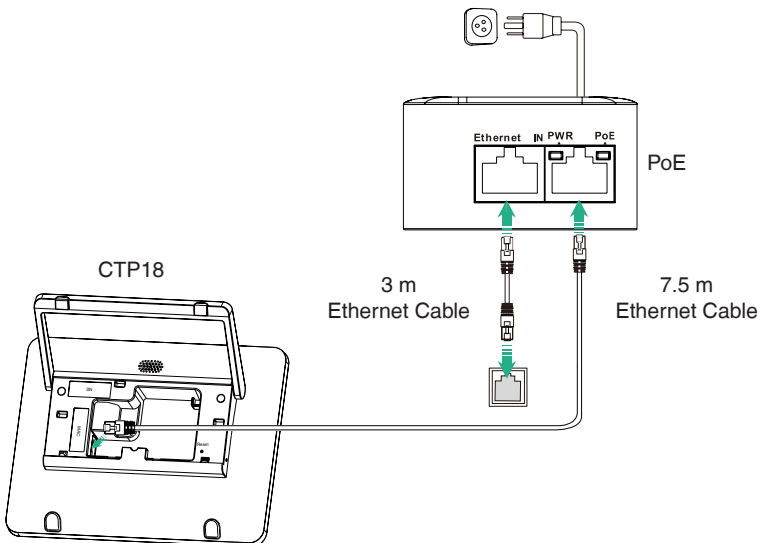

6 Pair with the CTP18 (Optional)

- i** For a better pairing experience, we recommend starting the A10 first and then the CTP18. If you purchased a combination kit, MeetingBar A10 and CTP18 would be paired automatically. You can go to step 2 directly.

1 Pair manually

On the CTP18, enter the IP address of the MeetingBar A10 on display.

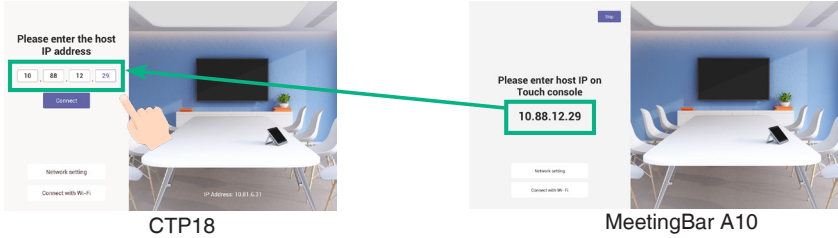

2 Initialization

Initialize **Language**, **Time Zone** and **Auto Update**, and select the desired platform. If you select **Device Mode**, refer to the **Device Mode** section.

3 Account login

- i** Contact the corresponding service provider to obtain an account.

Teams:

- ① Sign in to the same Microsoft Teams account on both CTP18 and MeetingBar A10.

Method 1: Sign in on the website

Find a networked computer and operate it according to the prompts of CTP18 and A10.

Method 2: Sign in on the device

💡 Use the remote control to operate it if your display does not support touch.

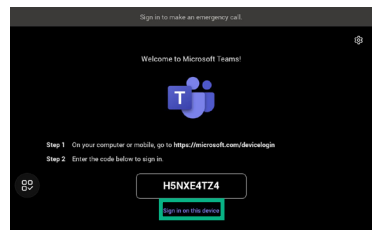
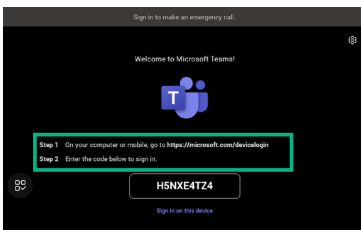

- ② Select the desired endpoint on the CTP18.
- ③ Enter the pairing code displayed on the endpoint on CTP18 and complete the pairing.

Zoom: Follow the prompts on CTP18 to sign in to the account.

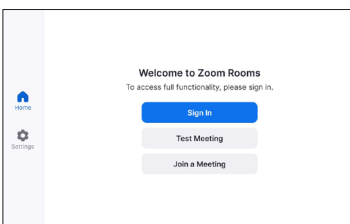

7 Device Mode

Device Mode Video



1. Do one of the following to select **Device Mode**:
 - When selecting a platform during power-on initialization, select **Device Mode**.
 - Switch platforms after signing in:
 - Teams: Follow steps 1, 2 and 3 of [Updating the Firmware](#) section, then go to **System > UC Provider** on the web user interface, select **Device Mode** and click **Confirm**.
 - Zoom: Go to **Settings > General > System Settings > UC Provider** and select **Device Mode**.
2. Refer to the [Wireless Content Sharing](#) section.

8 WPP30

i WPP30 cannot be used when the endpoint uses a wireless network.

Wireless Content Sharing

1. Connect the WPP30 to the **USB-A** port of the MeetingBar A10. Waiting for 3 seconds, MeetingBar A10 prompts “Wireless presentation pod pairing successfully”.
2. Connect the WPP30 to the **USB-A** port or **USB-C** port of PC and press the **Presentation button** to share the screen.



Wireless Device-USB Mode

1. Connect the WPP30 to the **USB-A** port of the MeetingBar A10. Waiting for 3 seconds, MeetingBar A10 prompts “Wireless presentation pod pairing successfully”.
2. Connect the WPP30 to the **USB-A** port or **USB-C** port of the PC, and do one of the following on the Yealink Wireless Presentation Pod Software:
 - On Teams/Zoom mode, click **BYOD Mode > Press to share**.
 - On Device Mode, click **Press to share**.

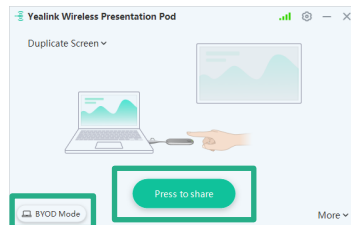

9 USB-C Cable

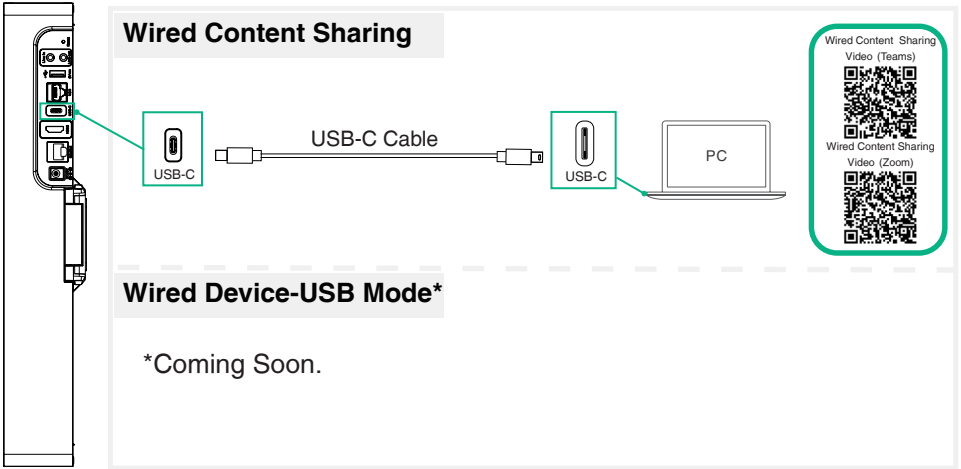

10 Updating the Firmware

i Update the firmware of MeetingBar A10 and CTP18 separately.

1. (Teams) Go to **More > Settings > Device Settings > About** to obtain the IP address.
(Zoom) Go to **Settings > General > System Settings > About** to obtain the IP address.
2. Open a web browser and enter the device's IP address in the address bar. For example, [http\(s\)://10.82.24.11/](http://10.82.24.11/), and press **Enter**.
3. Enter the administrator username and the password, and click **Login**. (The default user name is "admin", the password is "0000").
4. Go to **System > Update**.
5. On the right side of **Device Firmware**, click **Select File** to upload the desired firmware.
6. Click **Update**.

Please get the latest firmware at <https://support.yealink.com/>.

For other functions and accessories, please refer to the Help Center.

If there are any problems during the deployment, you can submit a ticket at <https://ticket.yealink.com/>, and we will have corresponding engineers to deal with it.

Help Center (Teams):



Help Center (Zoom):



1 Verpackungsinhalt

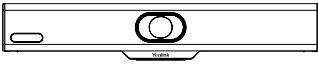

MeetingBar A10

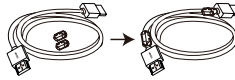

1,8 m HDMI-Kabel

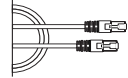

3 m Ethernet-Kabel

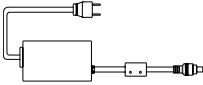

Netzteil
48 V/0,7 A

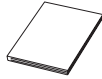

Kurzanleitung

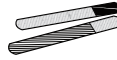

Kabelbinder x 5

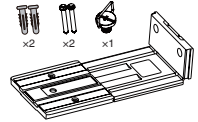

Montagehalterung
und Zubehör

Optionale Pakete

A

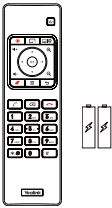

VCR11 und AAA
Batterie x 2

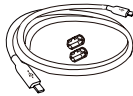

1,8 m USB-C
Kabel

B

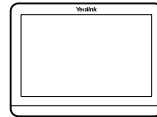

Paket CTP18

C



Paket WPP30

Vor Beginn lesen

- Wir empfehlen die Verwendung von Zubehör, das von Yealink entweder geliefert oder empfohlen wird. Der Gebrauch von Drittanbietern bereitgestellten Zubehörs, das von Yealink nicht freigegeben wurde, kann zu einer verminderten Leistungsfähigkeit führen.
- Setzen Sie die Magnetringe auf das HDMI-Kabel, um elektromagnetische Störungen zu vermeiden.

2 Installation der MeetingBar A10

- Auf einen Schreibtisch stellen

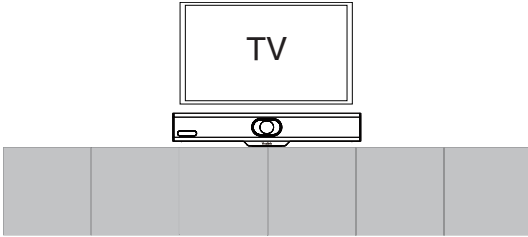

- Montage sur le dessus d'un écran

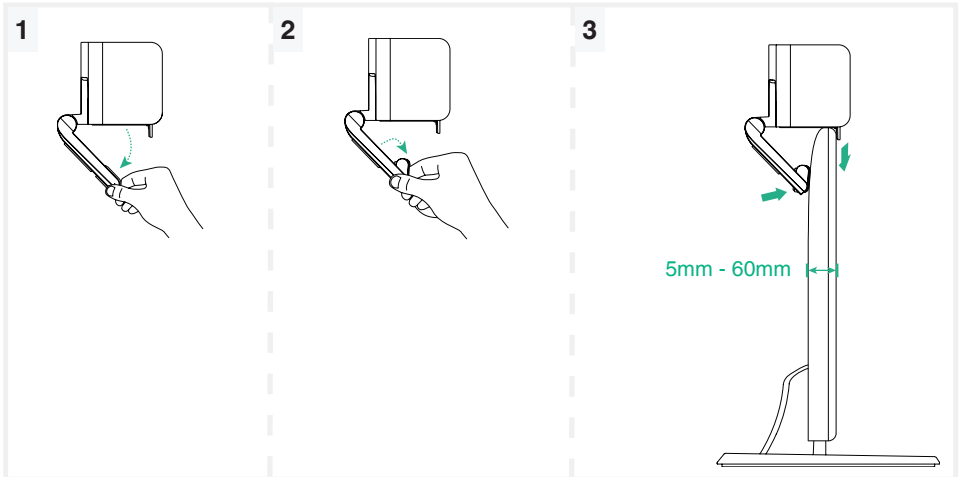

- Wandmontage

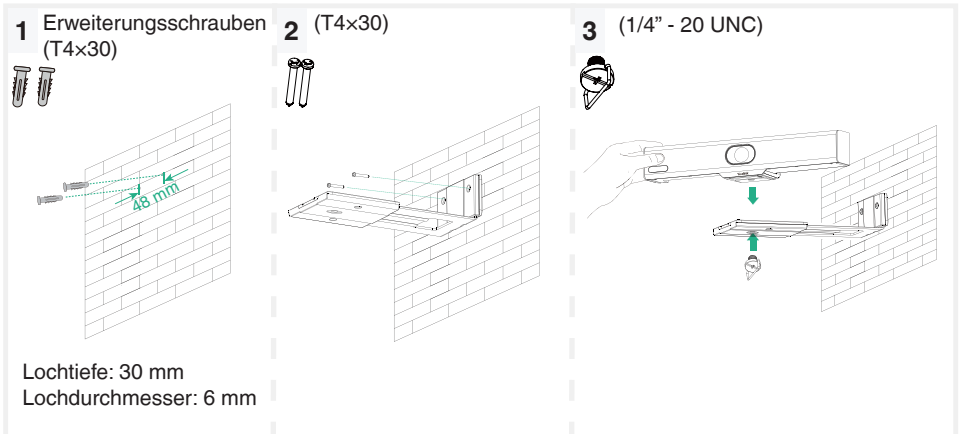

• Montage auf einer TV-Halterung oder einem Stativ

i Der TV-Ständer oder ein Stativ sollte das Gewicht von mindestens 5 kg tragen können.

Nicht im Lieferumfang enthalten:

- TV-Ständer
- Stativ

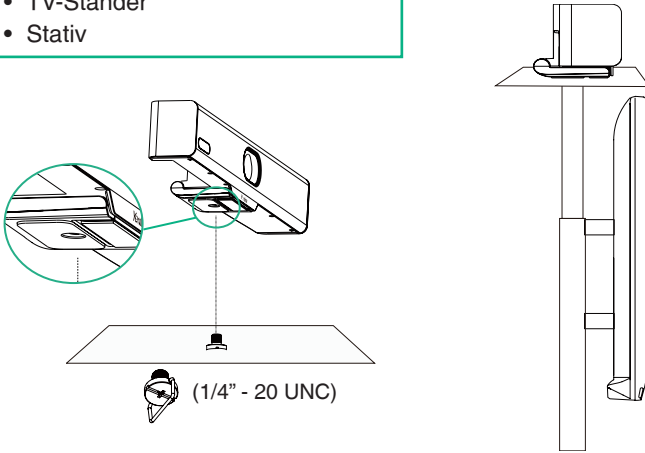

3 Verbindung der MeetingBar A10

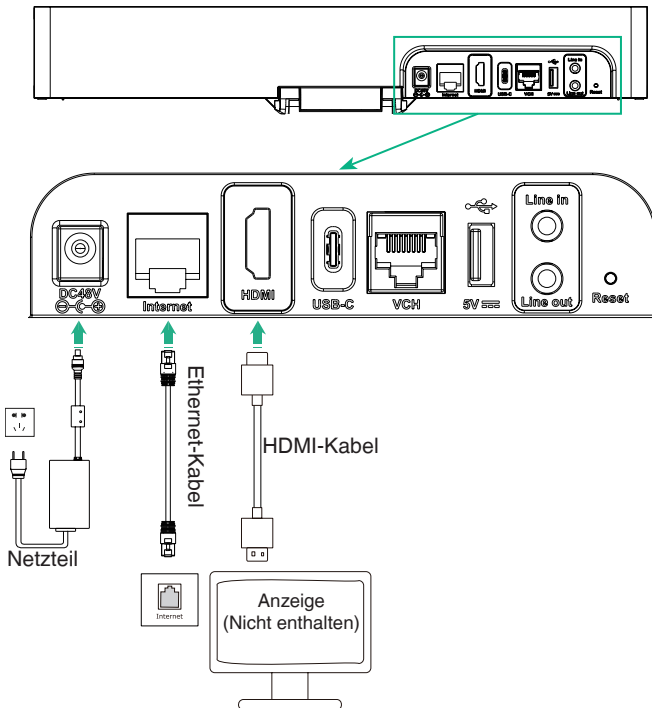

4 VCR11

i Sie können das Terminal mit der Fernbedienung (außer in der Zoom-Version) oder dem CTP18 bedienen. Wenn ein Gerät mit Touchscreen angeschlossen ist, können Sie das Terminal auch direkt über den Touchscreen bedienen.

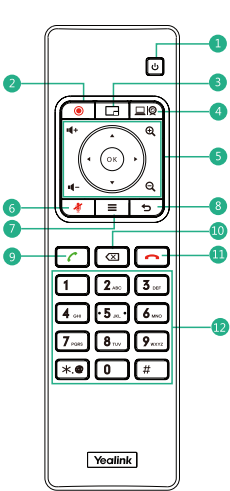

- 1 Einschalttaste*
- 2 Videoaufzeichnungstaste*
- 3 Layouttaste: Zur Anpassung des Layouts während des Meetings*
- 4 Benutzerdefinierte Taste: In den Gerätemodus wechseln*
- 5 Lautstärketaste: Vergrößern/Verkleinern: OK-Taste: Navigationstaste:
- 6 Stummschalttaste
- 7 Start-Taste: Zurück zum Startbildschirm, wenn kein Anruf erfolgt. Öffnen der Menüleiste während des Anrufs.*
- 8 Zurück-Taste
- 9 Wähltaste
- 10 Löschtaste
- 11 Auflegen-Taste
- 12 Zeichentasten

* Demnächst
Die Tasten sind in den verschiedenen Modi unterschiedlich belegt. Bitte beachten Sie die tatsächlichen Gegebenheiten.

5 Verbinden des CTP18 (Optional)

i Stellen Sie sicher, dass sich CTP18 und MeetingBar A10 **im selben LAN befinden.**

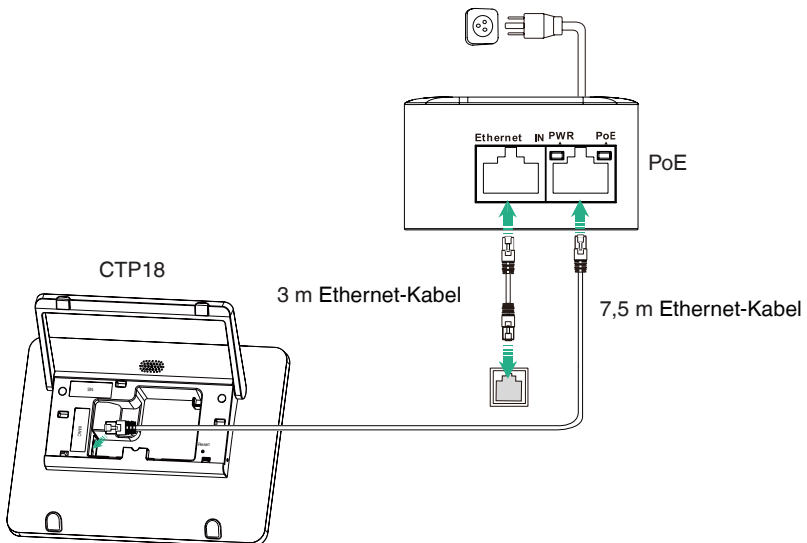

6 Kopplung mit CTP18 (Optional)

- ❗ Sie können das Terminal mit der Fernbedienung (außer in der Zoom-Version) oder dem CTP18 bedienen. Wenn ein Gerät mit Touchscreen angeschlossen ist, können Sie das Terminal auch direkt über den Touchscreen bedienen.

1 Manuell koppeln

Geben Sie auf dem Display des CTP18 die IP-Adresse der MeetingBar A10 ein.

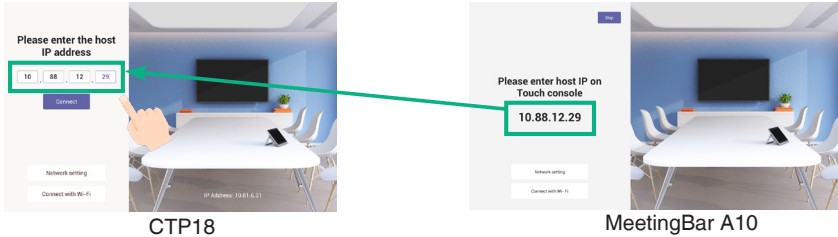

2 Initialisierung

Initialisieren Sie Sprache, Zeitzone und automatisches Update, und wählen Sie die gewünschte Plattform aus. Falls Sie **Device Mode (Gerätemodus)** auswählen, lesen Sie den Abschnitt **Device Mode (Gerätemodus)**.

3 Anmeldung am Konto

- ❗ Wenden Sie sich an Ihren Serviceprovider, um ein Konto anzufordern.

Teams:

- ① Melden Sie sich mit demselben Microsoft Teams-Konto sowohl am CTP18 als auch bei der MeetingBar A10 an.

Methode 1: Anmeldung über die Website

Suchen Sie nach einem vernetzten Computer, und befolgen Sie die Eingabeaufforderung von CTP18 und MeetingBar A10.

Method 2: Sign in on the device

- 💡 Verwenden Sie die Fernbedienung zur Steuerung, wenn Ihr Display eine Berührungsteuerung nicht unterstützt.

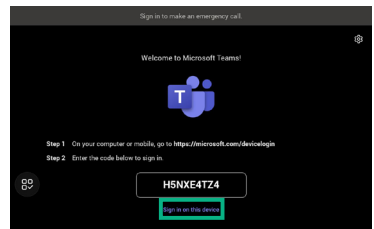
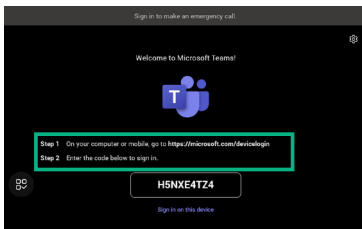

- ② Wählen Sie den gewünschten Endpunkt auf dem CTP18 aus.
- ③ Geben Sie den auf dem Endpunkt angezeigten Kopplungs-Code auf dem CTP18 ein, und schließen Sie die Kopplung ab.

Zoom: Befolgen Sie die Eingabeaufforderungen auf dem CTP18, um sich beim Konto anzumelden.

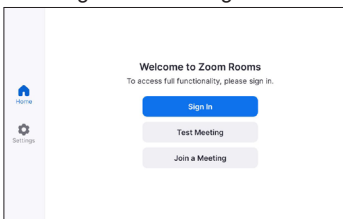

7 Gerätemodus

Video zum
Gerätemodus



- Führen Sie einen der folgenden Schritte aus, um **Device Mode** (Gerätemodus) auszuwählen:
 - Wählen Sie bei der Plattformauswahl während der Initialisierung beim Einschalten die Option **Device Mode** (Gerätemodus) aus.
 - Nach der Anmeldung wechseln Sie die Plattform:
 - Teams: Führen Sie die Schritte 1, 2 und 3 im Abschnitt „**Firmware aktualisieren**“ aus, gehen Sie dann zu **System > UC Provider**, wählen Sie „**Gerätemodus**“ und klicken Sie auf „**Bestätigen**“.
 - Zoom: Gehen Sie zu **Settings > General > System Settings > UC Provider** (Einstellungen > Allgemein > Systemeinstellungen > UC Provider) und wählen Sie „**Gerätemodus**“.
- Siehe Kapitel „**Kabellose Inhaltsfreigabe**“.

8 WPP30

- WPP30 kann nicht verwendet werden, wenn der Endpunkt ein kabelloses Netzwerk verwendet.

Kabellose Inhaltsfreigabe

- Verbinden Sie WPP30 mit dem **USB-A-Anschluss** der MeetingBar A10. Warten Sie 3 Sekunden, bis MeetingBar A10 Ihnen die erfolgreiche Kopplung des Adapters für drahtlose Präsentationen anzeigt: „Wireless presentation pod pairing successfully“.
- Schließen Sie das WPP30 an den **USB-A- oder USB-C-Anschluss** des PCs an und drücken Sie die **Präsentationstaste**, um den Bildschirm freizugeben.



Kabelloser Geräte-USB-Modus

- Verbinden Sie WPP30 mit dem **USB-A-Anschluss** von MeetingBar A10. Warten Sie 3 Sekunden, bis MeetingBar A10 Ihnen die erfolgreiche Kopplung des Adapters für drahtlose Präsentationen anzeigt: „Wireless presentation pod pairing successfully“.
- Verbinden Sie den WPP30 mit dem **USB-A- oder USB-C-Anschluss** des PCs und führen Sie in der Software des Yealink Adapters für kabellose Präsentationen einen der folgenden Schritte aus:
 - Klicken Sie im Teams-/Zoom-Modus auf **BYOD Mode > Press to share**.
 - Klicken Sie im Gerätemodus auf **Press to share**.

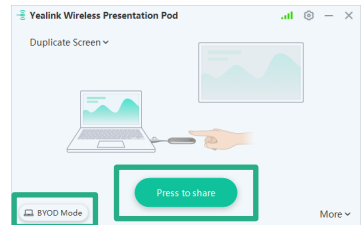

9 USB-C-Kabel

Kabelgebundene Inhaltsfreigabe

USB-C

USB-C-Kabel

USB-C

PC

Video zur kabelgebundenen Inhaltsfreigabe (Teams)

Video zur kabelgebundenen Inhaltsfreigabe (Zoom)

Kabelgebundener Geräte-USB-Modus

*Demnächst.

10 Firmware aktualisieren

i Sie müssen die Firmware von MeetingBar A10 und CTP18 separat aktualisieren.

1. (Teams) Gehen Sie zu **More > Settings > Device Settings > About** (Mehr > Einstellungen > Geräteeinstellungen > Andere), um nach der IP-Adresse zu suchen.
(Zoom) Gehen Sie zu **Settings > General > System Settings > About** (Einstellungen > Allgemein > Geräteeinstellungen > Andere), um nach der IP-Adresse zu suchen.
 2. Öffnen Sie einen Webbrowser, und geben Sie die Geräte-IP-Adresse in die Adressleiste ein. Beispiel: [http\(s\)://10.82.24.11/](http(s)://10.82.24.11/), und betätigen Sie **Enter** (Eingabetaste).
 3. Geben Sie den Admin-Benutzernamen und das Passwort ein, und klicken Sie auf **Login** (Anmelden). (Standardmäßig ist der Benutzername „admin“ und das Passwort „0000“.)
 4. Gehen Sie zu **System > Update** (System > Aktualisierung).
 5. Klicken Sie rechts neben „Gespeicherte Firmware“ auf **Select File** (Datei auswählen). Um die gewünschte Firmware zu laden.
 6. Klicken Sie auf **Update** (Aktualisierung).
- Bitte laden Sie die aktuellste Firmware hier herunter: <https://support.yealink.com/>.

Weitere Funktionen und Zubehör finden Sie im Help Center.

Sollten während der Bereitstellung Probleme auftreten, können Sie unter <https://ticket.yealink.com/> ein Ticket senden, und unsere Techniker werden sich darum kümmern.

Help Center (Teams):



Help Center (Zoom):



1 Contenu du pack



MeetingBar A10

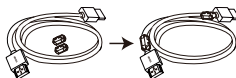

Câble HDMI de 1,8 m

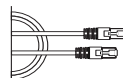

Câble Ethernet
de 3 m

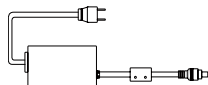

Adaptateur
d'alimentation
48 V/0,7 A

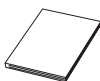

Guide de
démarrage rapide

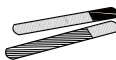

Serre-câbles x 5

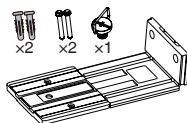

Support de montage
et accessoires

Packs optionnels

A

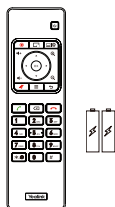

VCR11 and AAA
Battery x 2

B

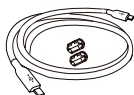

Câble USB-C
de 1,8 m

C

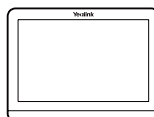

Pack CTP18



Pack WPP30

À lire avant de démarrer

- Nous vous recommandons d'utiliser les accessoires fournis et approuvés par Yealink. L'utilisation d'accessoires tiers non approuvés peut engendrer une perte de capacité des produits.
- Mettez les anneaux magnétiques sur le câble HDMI pour éviter les interférences électromagnétiques.

2 Installation de la MeetingBar A10

• Installation sur un bureau

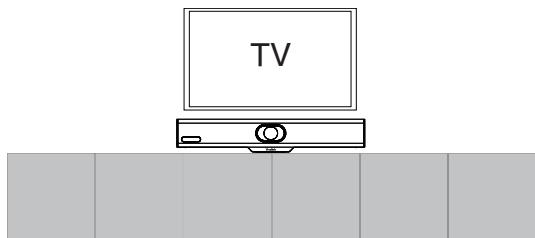

Vidéo de déballage (Teams) Vidéo de déballage (Zoom)



• Montage Affichage

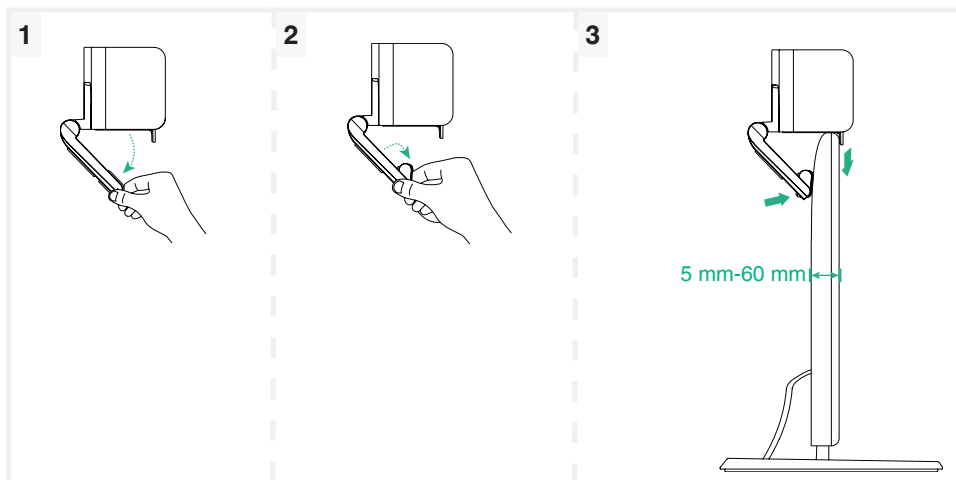

• Montage mural

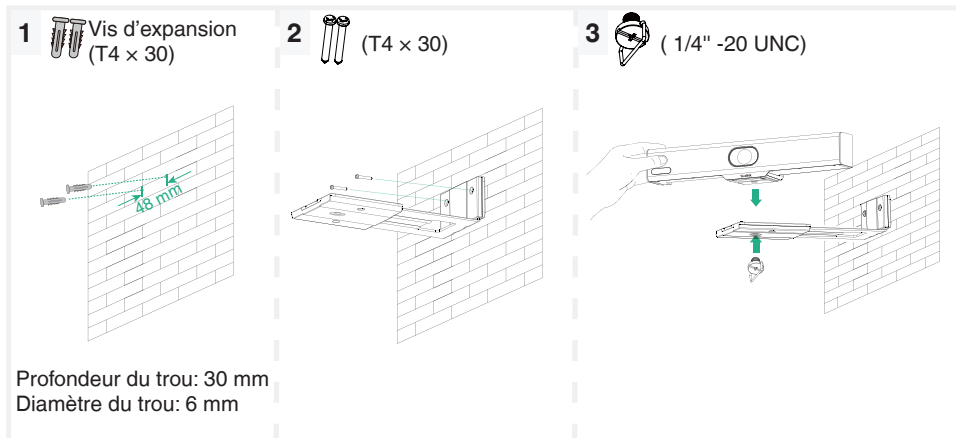

• Montage sur un support de téléviseur ou un trépied

- i** Le support ou le trépied du téléviseur doit pouvoir supporter un poids d'au moins 5 kg.

Non inclus:

- Support téléviseur
- Trépied

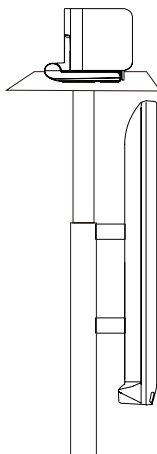
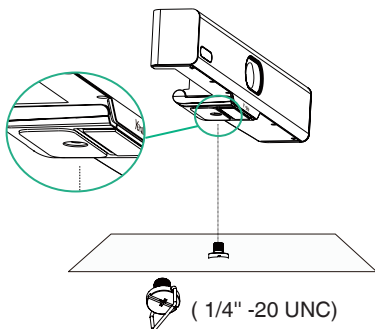

3 Connexion de la MeetingBar A10

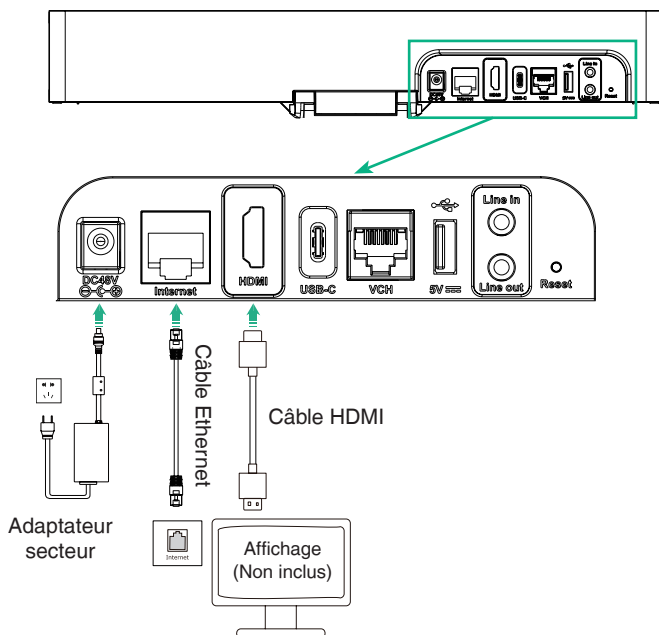

4 VCR11

i Vous pouvez utiliser la télécommande (sauf pour la version Zoom) ou le CTP18 pour faire fonctionner le terminal, et si un périphérique d'affichage tactile est connecté, vous pouvez également faire fonctionner le terminal directement sur l'écran tactile.

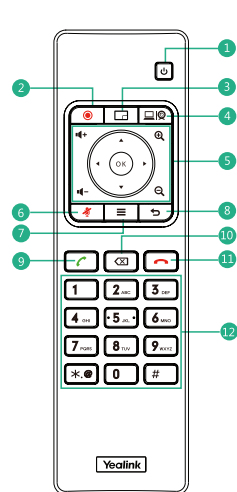

- 1 Touche d'alimentation*
- 2 Touche de vidéo d'enregistrement*
- 3 Touche de présentation : Ajustez la présentation pendant la réunion*
- 4 Touche personnalisée : Passez en mode Appareil*
- 5 Touche de volume : Zoomer/Dézoomer : Touche OK :
- 6 Touches de navigation :
- 7 Touche muet
- 8 Touche Accueil : Retournez à l'écran d'accueil en cas de non-appel. Ouvrez la barre de menu pendant l'appel.*
- 9 Touche Retour
- 10 Touche Composition
- 11 Touche Suppression
- 12 Touche Raccrocher
- 13 Touches de caractères

* Prochainement
Les touches des différents modes sont différentes, veuillez vous référer aux circonstances réelles.

5 Connexion CTP18 (en option)

i Assurez-vous que CTP18 et le MeetingBar A10 sont **dans le même LAN**.

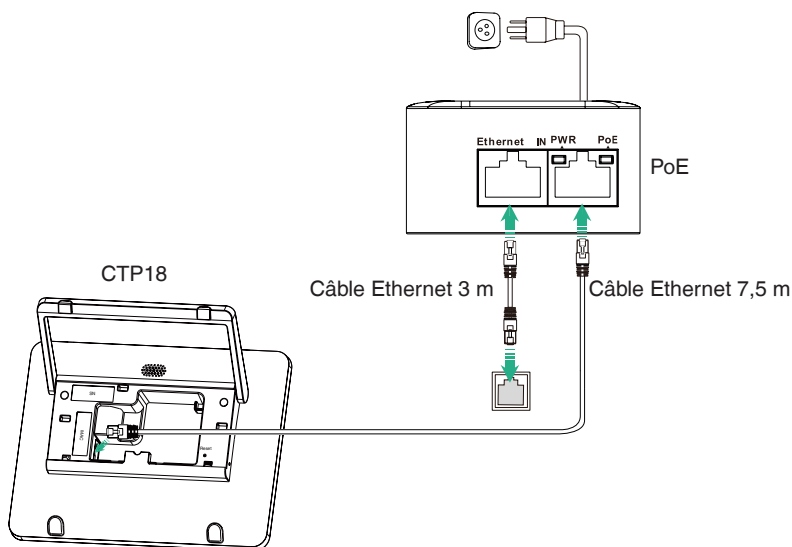

6 Appariement avec le CTP18 (en option)

- Pour une meilleure expérience d'appariement, nous vous recommandons de commencer par le point de terminaison de l'A10, puis le CTP18. Si vous avez acheté un kit de combinaison, alors le MeetingBar A10 et le CTP18 seront automatiquement appariés. Vous pouvez passer directement à l'étape 2.

1 Appariement manuel

Sur le CTP18, saisissez l'adresse IP du MeetingBar A10 affiché.

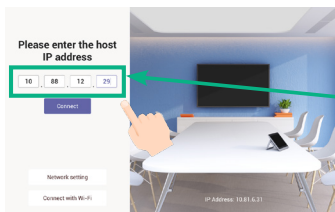

CTP18

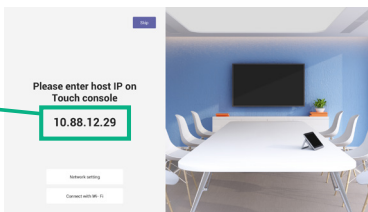

MeetingBar A10

2 Initialisation

Initialisez la langue, le fuseau horaire et la mise à jour automatique, puis sélectionnez la plate-forme souhaitée. Si vous sélectionnez le **Device Mode** (mode Appareil), alors reportez-vous à la section **Device Mode** (Mode Appareil).

3 Se connecter au compte

- Contactez le fournisseur de services correspondant pour obtenir un compte.

Teams:

- Connectez-vous au même compte Microsoft Teams sur le CTP18 et MeetingBar A10.

Méthode 1: Connectez-vous au site web

Trouvez un ordinateur en réseau et faites-le fonctionner en suivant les invites de l'interface du CTP18 et de MeetingBar A10.

Méthode 2: Connectez-vous à l'appareil

💡 Utilisez la télécommande pour le faire fonctionner si votre écran ne prend pas en charge le tactile.

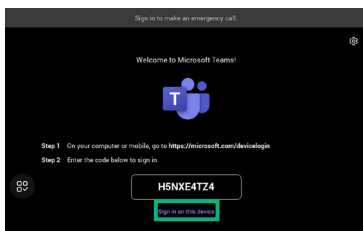
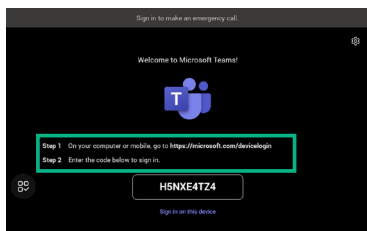

- Sélectionnez le point de terminaison souhaité sur le CTP18.
- Entrez le code d'appariement affiché sur le point de terminaison du CTP18 et lancez l'appariement.

ZOOM: Suivez les invites à l'écran du CTP18 pour vous connecter à votre compte.

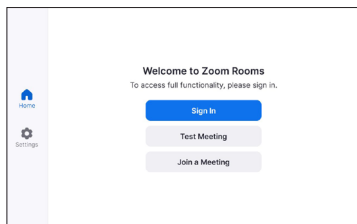

7 Mode appareil

Vidéo du mode
Appareil



1. Effectuez l'une des opérations suivantes pour sélectionner le **Device Mode** (mode Appareil) :
 - Lors de la sélection d'une plate-forme pendant l'initialisation à la mise sous tension, sélectionnez le **Device Mode** (mode Appareil).
 - Changez de plate-forme après vous être connecté à :
 - Teams: Suivez les étapes 1, 2 et 3 de la section **Mise à niveau du micrologiciel**, puis accédez à **System > UC Provider** (Système > Fournisseur de communications unifiées), sélectionnez **Device Mode** (Mode Appareil) et cliquez sur **Confirm** (Confirmer).
 - Zoom: Accédez à **Settings > General > System Settings > UC Provider** (Paramètres > Général > Paramètres système > UC Provider) et sélectionnez **Device Mode** (Mode Appareil).
2. Reportez-vous à la section **Partage de contenu sans fil**.

8 WPP30

- ❗ WPP30 ne peut pas être utilisé lorsque le point de terminaison utilise un réseau sans fil.

Partage de contenu sans fil

1. Connectez le WPP30 au port **USB-A** du MeetingBar A10. Au bout de 3 secondes, le MeetingBar A10 affiche le message « Appariement du pod de présentation sans fil réussi ».
2. Connectez le WPP30 au port **USB-A** ou au port **USB-C** du PC et appuyez sur le **bouton Présentation** pour partager l'écran.

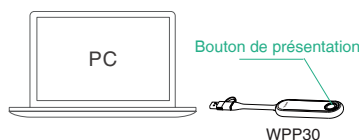

Mode Appareil sans fil-USB

1. Connectez le WPP30 au port **USB-A** du MeetingBar A10. Au bout de 3 secondes, le MeetingBar A10 affiche le message « Appariement du pod de présentation sans fil réussi ».
2. Connectez le WPP30 au port **USB-A** ou au port **USB-C** du PC, puis effectuez l'une des opérations suivantes sur le logiciel Pod de présentation sans fil Yealink :
 - En mode Teams/Zoom, cliquez sur **BYOD Mode > Press to share**.
 - En mode Appareil, cliquez sur **Press to share**.

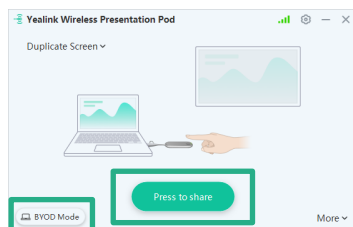

9 Câble USB-C

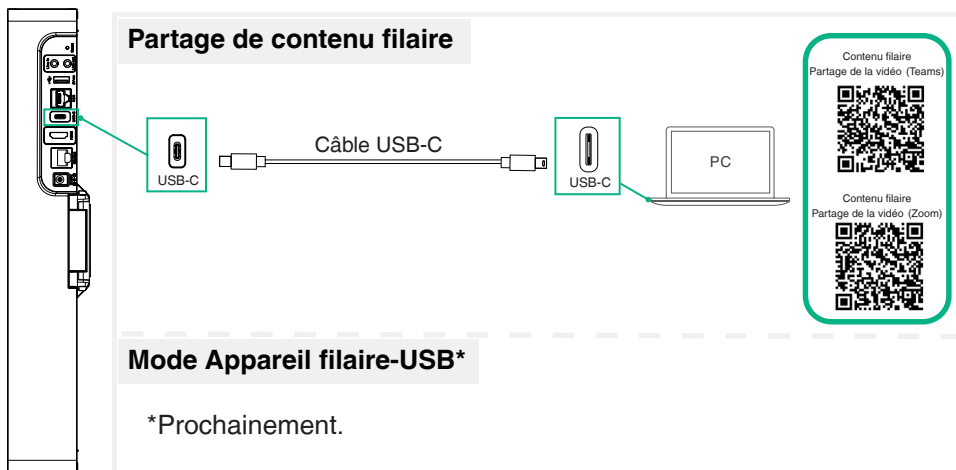

Partage de contenu filaire

USB-C Câble USB-C USB-C PC

Contenu filaire
Partage de la vidéo (Teams)

Contenu filaire
Partage de la vidéo (Zoom)

Mode Appareil filaire-USB*

*Prochainement.

10 Mise à niveau du micrologiciel

i Vous devez mettre à niveau séparément le micrologiciel de la MeetingBar A10 et celui du CTP18.

1. (Teams) Accédez à **More > Settings > Device Settings > About** (Plus > Paramètres > Paramètres de l'appareil > À propos) pour obtenir l'adresse IP. (Zoom) Accédez à **Settings > General > System Settings > About** (Paramètres > Général > Paramètres système > À propos) pour obtenir l'adresse IP.
2. Ouvrez un navigateur Web et entrez l'adresse IP de l'appareil dans la barre d'adresse. Pour exemple, [http\(s\)://10.82.24.11/](http(s)://10.82.24.11/) et appuyez sur **Enter** (Entrée).
3. Entrez le nom d'utilisateur et le mot de passe de l'administrateur, puis cliquez sur **Login** (Se connecter). (Le nom d'utilisateur par défaut est « admin » et le mot de passe est « 0000 »).
4. Accédez à **System > Update** (Système > Mettre à jour).
5. À droite de **Device Firmware** (Micrologiciel enregistré), cliquez sur **Select File** (Sélectionner le fichier) pour télécharger le micrologiciel souhaité.
6. Cliquez sur **Update** (Mise à jour).

Vous pouvez obtenir la dernière version du micrologiciel sur <https://support.yealink.com/>.

Pour les autres fonctions et accessoires, veuillez vous reporter au centre d'aide.

En cas de problème pendant le déploiement, vous pouvez soumettre un ticket à l'adresse <https://ticket.yealink.com/>, et les ingénieurs correspondants s'en occuperont.

Centre d'aide (Teams):



Centre d'aide (Zoom):



1 Contenido del paquete



MeetingBar A10

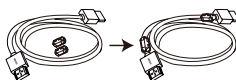

Cable HDMI 1,8 m

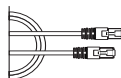

Cable Ethernet 3 m

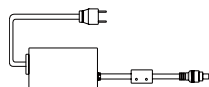

Adaptador de corriente de 48 V/0,7 A

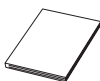

Guía de inicio rápido

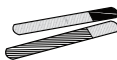

Sujetacables x 5

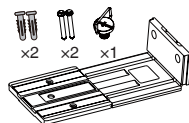

Soporte de montaje y accesorios

Paquetes opcionales

A

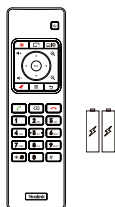

VCR11 y 2 pilas AAA

B

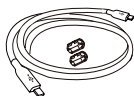

1,8 m Cable USB de tipo C

C

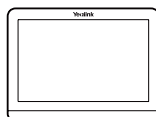

Paquete CTP18



Paquete WPP30

Leer antes de empezar

- Utilice siempre accesorios proporcionados o aprobados por Yealink. El uso de accesorios no homologados puede causar un mal funcionamiento del equipo.
- Coloque los anillos magnéticos en el cable HDMI para evitar las interferencias electromagnéticas.

2 Instalación de MeetingBar A10

• En una escritorio

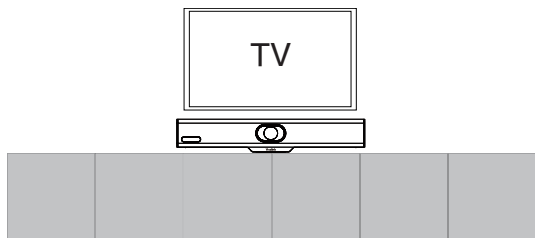

Vídeo de apertura de caja (Teams)



Vídeo de apertura de caja (Zoom)



• Montar en una Pantalla

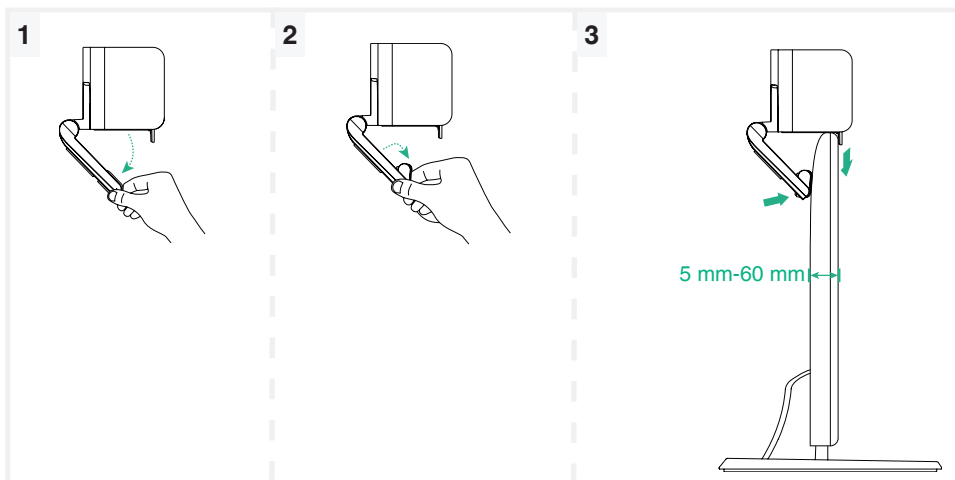

• Montar en una pared

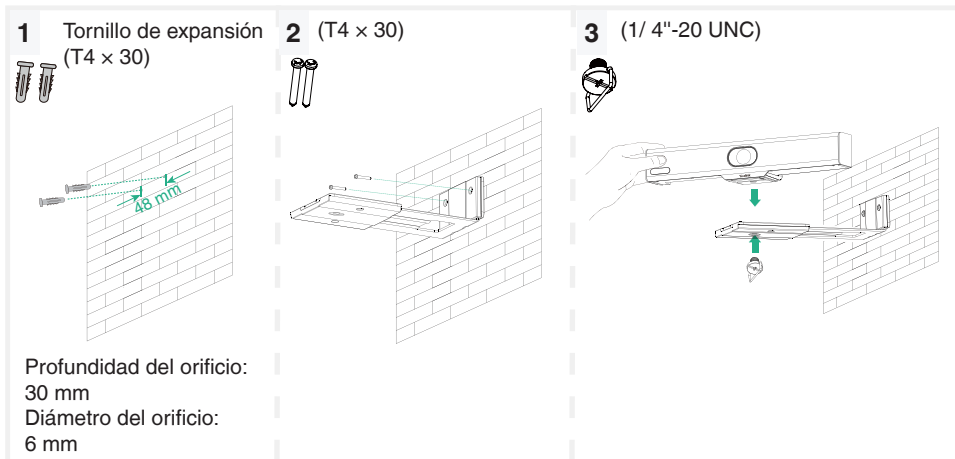

• Montar en un soporte de TV o un trípode

i El soporte del televisor o un trípode deben poder soportar un peso de al menos 5 kg.

No se incluye:

- Soporte para televisor
- Trípode

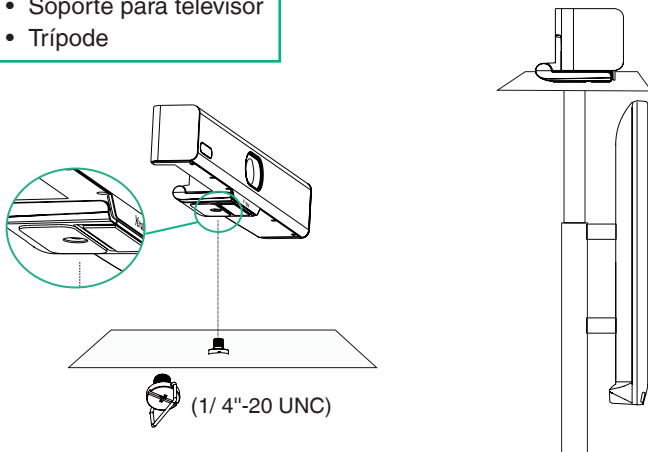

3 Instalación de MeetingBar A10

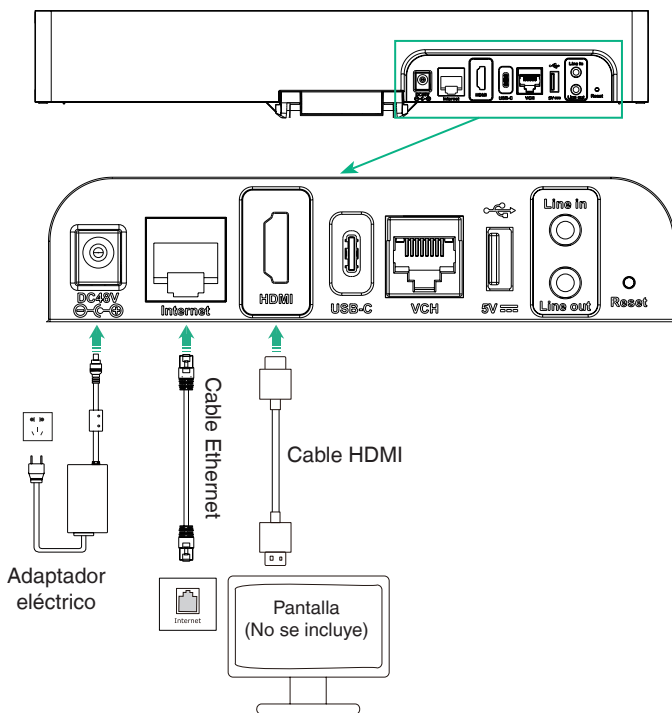

4 VCR11

i Puede usar el mando a distancia (excepto en la versión Zoom) o CTP18 para utilizar el terminal, y si se conecta un dispositivo de pantalla táctil, también puede manejar el terminal directamente en la pantalla táctil.

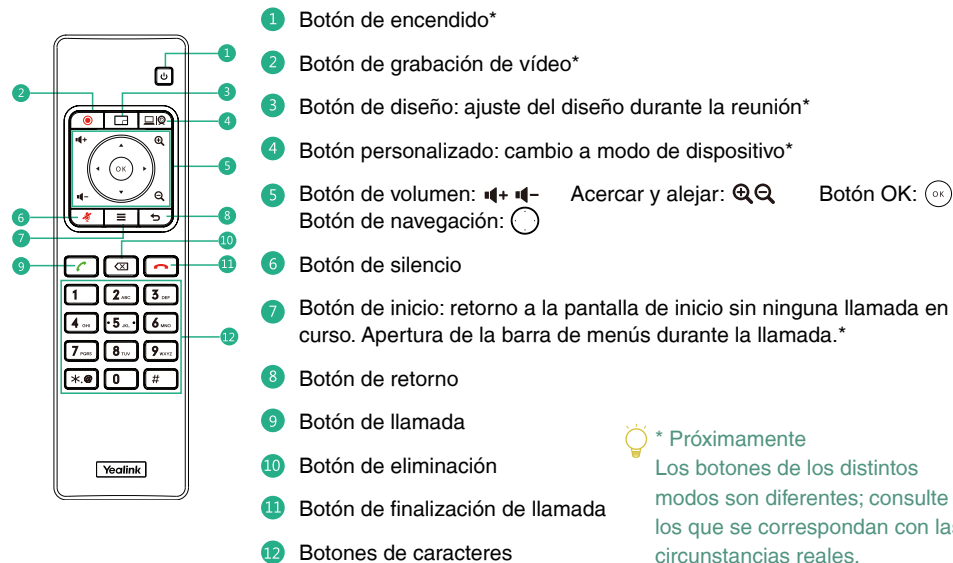

* Próximamente
Los botones de los distintos modos son diferentes; consulte los que se correspondan con las circunstancias reales.

5 Conexión CTP18 (opcional)

i Asegúrese de que CTP18 y MeetingBar A10 se encuentran **en la misma LAN**.

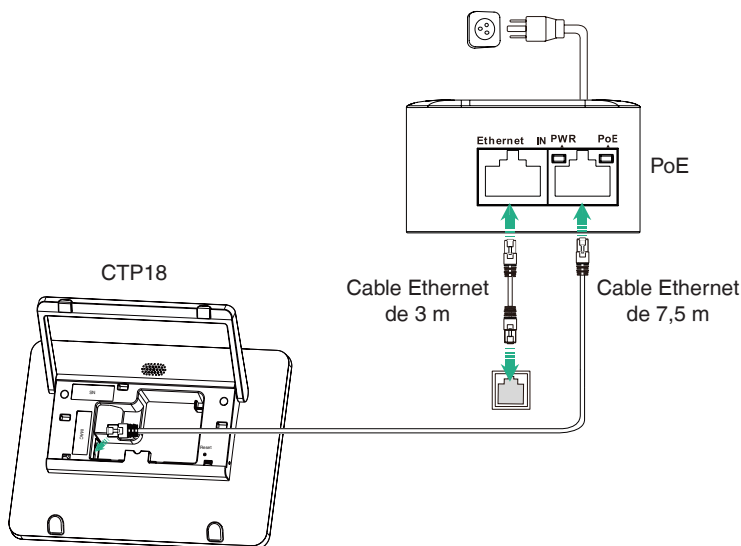

6 Emparejamiento con CTP18 (opcional)

- Para disfrutar de una experiencia de emparejamiento mejor, recomendamos iniciar primero el dispositivo final del A10 y, a continuación, el CTP18. Si ha adquirido un kit de combinación, MeetingBar A10 y CTP18 se emparejarán automáticamente. Puede pasar directamente al paso 2.

1. Emparejamiento manual

En el CTP18, introduzca la dirección IP de MeetingBar A10 en la pantalla.

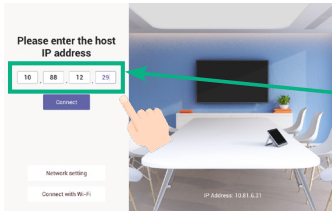

CTP18

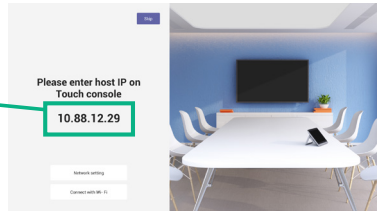

MeetingBar A10

2. Inicialización

Inicialice el idioma, la zona horaria y la actualización automática; a continuación, seleccione la plataforma que desee. Si selecciona **Device Mode** (Modo de dispositivo), consulte la sección **Modo de dispositivo**.

3. Inicio de sesión en la cuenta

Teams: póngase en contacto con el proveedor de servicios correspondiente para obtener una cuenta.

- 1 Inicie sesión en la misma cuenta de Microsoft Teams tanto en CTP18 como en MeetingBar A10.

Método 1: Inicio de sesión en el sitio web

Busque un equipo conectado a la red y realice las operaciones oportunas según se indique en la interfaz de CTP18 y MeetingBar A10.

Método 2: Inicio de sesión en el dispositivo

💡 Use el mando a distancia para utilizar el dispositivo si la pantalla no es táctil.

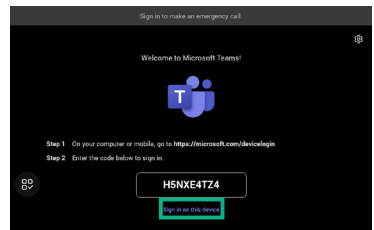
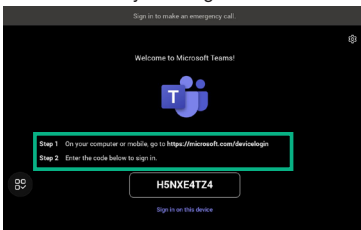

- 2 Seleccione el dispositivo final deseado en CTP18.

- 3 Introduzca el código de emparejamiento que se muestra en el dispositivo final de CTP18 y finalice el emparejamiento.

ZOOM: Siga las indicaciones que se muestran en CTP18 para iniciar sesión en la cuenta.

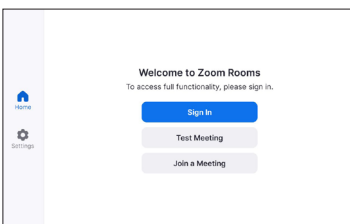

Vídeo de emparejamiento de CTP18 (Teams) Vídeo de emparejamiento de CTP18 (ZOOM)



7 Modo de dispositivo

Vídeo del modo de dispositivo



1. Para seleccionar **Device Mode** (Modo de dispositivo), realice una de estas acciones:
 - Al seleccionar una plataforma durante la inicialización del encendido, seleccione **Device Mode** (Modo de dispositivo).
 - Cambie de plataforma tras iniciar sesión:
 - Teams: Siga los pasos 1, 2 y 3 de la sección **Actualización del firmware**, luego vaya a **System > UC Provider** (Sistema > UC Provider), seleccione **Device Mode** (Modo de dispositivo) y haga clic en **Confirm** (Confirmar).
 - Zoom: Vaya a **Settings > General > System Settings > UC Provider** (Configuración > General > Configuración del sistema > UC Provider) y seleccione **Device Mode** (Modo de dispositivo).
2. Consulte la sección **Uso compartido inalámbrico de contenido**.

8 WPP30

- ❗ WPP30 no se puede emplear cuando el dispositivo final utiliza una red inalámbrica.

Uso compartido inalámbrico de contenido

1. Conecte WPP30 al puerto **USB-A** de MeetingBar A10. Espere durante 3 segundos para que MeetingBar A10 indique «Wireless presentation pod pairing successfully» (Emparejamiento correcto de Wireless Presentation Pod).
2. Conecte el WPP30 al puerto **USB-A** o al puerto **USB-C** de la PC y presione el **botón Presentación** para compartir la pantalla.



Modo de dispositivo inalámbrico-USB

1. Conecte WPP30 al puerto **USB-A** de MeetingBar A10. Espere durante 3 segundos para que MeetingBar A10 indique «Wireless presentation pod pairing successfully» (Emparejamiento correcto de Wireless Presentation Pod).
2. Conecte el WPP30 al puerto **USB-A** o al puerto **USB-C** del PC y realice una de las siguientes acciones en el software Yealink Wireless Presentation Pod:

- En el modo Teams/Zoom, haga clic en **BYOD Mode > Press to share**.
- En el modo Dispositivo, haga clic en **Press to share**.

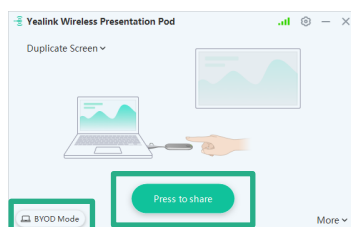

9 Cable USB-C

Uso compartido por cable de contenido

Cable USB-C

USB-C

PC

Video de uso compartido por cable de contenido (Teams)

Video de uso compartido por cable de contenido (Zoom)

Modo de dispositivo por cable-USB

*Próximamente.

10 Actualización del firmware

i Actualice los firmwares de MeetingBar A10 y CTP18 por separado.

1. (Teams) Vaya a **More > Settings > Device Settings > About** (Más > Configuración > Configuración del dispositivo > Acerca de) para obtener la dirección IP.
(Zoom) Vaya a **Settings > General > System Settings > About** (Ajustes > General > Configuración del sistema > Acerca de) to obtain the IP address.
2. Abra un navegador web e introduzca la dirección IP del dispositivo en la barra de direcciones. Por ejemplo, [http\(s\)://10.82.24.11/](http(s)://10.82.24.11/), y pulse **Enter** (Intro).
3. Introduzca el nombre de usuario y la contraseña de administrador y haga clic en **Login** (Iniciar sesión). (El nombre de usuario predeterminado es «admin», y la contraseña es «0000»).
4. Vaya a **System > Update** (Sistema > Actualizar).
5. En el lado derecho de **Device Firmware**, haga clic en **Select File** (Seleccione Archivo) para descargar el firmware deseado.
6. Haga clic en **Update** (Actualizar).

Obtenga el firmware más reciente en <https://support.yealink.com/>.

Para obtener información sobre otras funciones y accesorios, consulte el centro de ayuda. Si se produce algún problema durante la implementación, puede enviar un ticket a <https://ticket.yealink.com/> y nuestros técnicos correspondientes se harán cargo del problema.

Centro de ayuda (Teams):



Centro de ayuda (Zoom):



Regulatory Notices

Operating Ambient Temperatures

- Operating temperature: +32 to 104°F (0 to 40°C)
- Relative humidity: 5% to 90%, noncondensing
- Storage temperature: -22 to +158°F (-30 to +70°C)

Warranty

Our product warranty is limited only to the unit itself, when used normally in accordance with the operating instructions and the system environment. We are not liable for damage or loss resulting from the use of this product, or for any claim from a third party. We are not liable for problems with Yealink device arising from the use of this product; we are not liable for financial damages, lost profits, claims from third parties, etc., arising from the use of this product.

DC symbol

⎓ is the DC voltage symbol.

Restriction of Hazardous Substances Directive (RoHS)

This device complies with the requirements of the EU RoHS Directive. Statements of compliance can be obtained by contacting support@yealink.com.

Safety Instructions

Save these instructions. Read these safety instructions before use!

The following basic safety precautions should always be followed to reduce risk of fire, electrical shock, and other personal injury.

⚠ General Requirements

- Before you install and use the device, read the safety instructions carefully and observe the situation during operation.
- During the process of storage, transportation, and operation, please always keep the device dry and clean.
- During the process of storage, transportation, and operation, please avoid collision and crash of the device.
- Please attempt not to dismantle the device by yourself. In case of any discrepancy, please contact the appointed maintenance center for repair.
- Without prior written consent, no organization or individual is permitted to make any change to the structure or the safety design of the device. Yealink is under no circumstance liable to consequences or legal issues caused by such changes.
- Please refer to the relevant laws and statutes while using the device. Legal rights of others should be respected as well.

⚠ Environmental Requirements

- Place the device at a well-ventilated place. Do not expose the device under direct sunlight.
- Keep the device dry and free of dusts.
- Place the device on a stable and level platform.
- Please place no heavy objects on the device in case of damage and deformation caused by the heavy load.
- Keep at least 10 cm between the device and the closest object for heat dissipation.
- Do not place the device on or near any inflammable or fire-vulnerable object, such as rubber-made materials.
- Keep the device away from any heat source or bare fire, such as a candle or an electric heater.
- Keep the device away from any household appliance with strong magnetic field or electromagnetic field, such as a microwave oven or a refrigerator.

⚠ Operating Requirements

- Do not let a child operate the device without guidance.
- Do not let a child play with the device or any accessory in case of accidental swallowing.
- Please use the accessories provided or authorized by the manufacturer only.
- The power supply of the device shall meet the requirements of the input voltage of the device. Please use the provided surge protection power socket only.
- Before plugging or unplugging any cable, make sure that your hands are completely dry.
- Do not spill liquid of any kind on the product or use the equipment near water, for example, near a bathtub, washbowl, kitchen sink, wet basement or near a swimming pool.

- Do not tread on, pull, or over-bend any cable in case of malfunction of the device.
- During a thunderstorm, stop using the device and disconnect it from the power supply. Unplug the power plug and the Asymmetric Digital Subscriber Line (ADSL) twisted pair (the radio frequency cable) to avoid lightning strike.
- If the device is left unused for a rather long time, disconnect it from the power supply and unplug the power plug.
- When there is smoke emitted from the device, or some abnormal noise or smell, disconnect the device from the power supply, and unplug the power plug immediately. Contact the specified maintenance center for repair.
- Do not insert any object into equipment slots that is not part of the product or auxiliary product.
- Before connecting a cable, connect the grounding cable of the device first. Do not disconnect the grounding cable until you disconnect all other cables.

⚠ Cleaning Requirements

- Before cleaning the device, stop using it and disconnect it from the power supply.
- Use a piece of soft, dry and anti-static cloth to clean the device.
- Keep the power plug clean and dry. Using a dirty or wet power plug may lead to electric shock or other perils.

⚠ ENVIRONMENTAL RECYCLING



Never dispose of the device with domestic waste

Ask your Town Council about how to dispose of it in an environmentally friendly way. The cardboard box, plastic packaging and player components may be recycled in accordance with prevailing recycling regulations in your country.

Always adhere to prevailing regulations

Those who fail to do so may be fined or prosecuted in accordance with the law. The crossed out garbage can that appears on the device means that when it has reached the end of its useful life, it should be taken to a special waste disposal centre and treated separately to general urban waste.

Troubleshooting

The unit cannot supply power to Yealink device.

There is a bad connection with the plug.

1. Clean the plug with a dry cloth.
2. Connect it to another wall outlet.

The usage environment is out of operating temperature range.

1. Use in the operating temperature range.
The cable between the unit and the Yealink device is connected incorrectly.

1. Connect the cable correctly.

You cannot connect the cable properly.

1. You may have connected a wrong Yealink device.

2. Use the correct power supply.

Some dust, etc., may be in the port.

1. Clean the port.

Contact your dealer or authorized service facility for any further questions.

Contact Information

YEALINK NETWORK TECHNOLOGY CO.,LTD.

309, 3rd Floor, No.16, Yun Ding North Road, Huli District, Xiamen City, Fujian, P.R.C

YEALINK (EUROPE) NETWORK TECHNOLOGY B.V.

Strawinskylaan 3127, Atrium Building, 8th floor, 1077ZX Amsterdam, The Netherlands

YEALINK (USA) NETWORK TECHNOLOGY CO., LTD.

999 Peachtree Street Suite 2300, Fulton, Atlanta, GA, 30309, USA

Made in China

Sicherheitshinweise

Betriebsumgebungstemperaturen

- Betriebstemperatur: -10 bis 50 °C
- Relative Luftfeuchtigkeit: 5 % bis 90 %, nicht kondensierend
- Lagertemperatur: -30 bis +70 °C

Garantie

Unsere Produktgarantie ist auf das Gerät selbst beschränkt, wenn es normal und gemäß den Betriebsanweisungen und der Systemumgebung verwendet wird. Wir sind weder für Schäden oder Verluste haftbar, die aus der Verwendung dieses Produkts entstehen, noch für Ansprüche eines Dritten. Wir sind nicht haftbar für Probleme mit dem Yealink Gerät, die aus der Verwendung dieses Produkts entstehen. Wir sind nicht haftbar für finanzielle Schäden, Gewinnverluste, Ansprüche Dritter etc., die aufgrund der Verwendung dieses Produkts entstehen.

Symbol DC

— ist das Symbol für DC-Spannung.

Richtlinie zur Beschränkung der Verwendung bestimmter gefährlicher Stoffe in Elektro- und Elektronikgeräten (RoHS)

Das Gerät erfüllt die Anforderungen der RoHS-Richtlinie der EU. Für Bestätigungen der Einhaltung können Sie sich an support@yealink.com wenden.

Sicherheitshinweise

Bewahren Sie diese Anweisungen auf. Lesen Sie diese Sicherheitshinweise vor der Verwendung!

Die folgenden grundlegenden Vorsichtsmaßnahmen müssen zur Vermeidung von Bränden, Stromschlag und anderen Verletzungen immer befolgt werden.

⚠ Allgemeine Vorschriften

- Lesen Sie vor der Installation und Verwendung des Geräts die Sicherheitshinweise sorgfältig durch und beobachten Sie die Situation im Betrieb.
- Halten Sie das Gerät während der Lagerung, dem Transport und dem Betrieb stets sauber und trocken.
- Vermeiden Sie während der Lagerung, dem Transport und dem Betrieb stets Zusammenprallen und Stürze des Geräts.
- Versuchen Sie nicht das Gerät eigenständig zu demontieren. Wenden Sie sich im Falle von Mängeln an das zuständige Wartungszentrum für eine Reparatur.
- Ohne vorherige schriftliche Zustimmung dürfen weder Unternehmen noch Einzelperson Änderungen an der Struktur oder dem Sicherheitskonzept des Geräts vornehmen. Yealink übernimmt unter keinen Umständen die Haftung für Folgen oder Rechtsansprüche, die auf solche Änderungen zurückzuführen sind.
- Beachten Sie bitte die entsprechenden Gesetze und Vorschriften bei der Verwendung des Geräts. Die gesetzlichen Rechte Dritter müssen ebenfalls beachtet werden.

⚠ Umweltvorschriften

- Stellen Sie das Gerät an einem gut belüfteten Ort auf. Setzen Sie das Gerät nicht direkter Sonneneinstrahlung aus.
- Halten Sie das Gerät trocken und frei von Staub.
- Stellen Sie das Gerät auf einen stabilen, ebenen Untergrund.
- Bitte legen Sie keine schweren Gegenstände auf das Gerät, da Beschädigung und Verformungen durch zu hohe Last möglich sind.
- Halten Sie mindestens 10 cm Abstand zwischen dem Gerät und dem nächsten Objekt ein, um die Wärmeabfuhr zu gewährleisten.
- Stellen Sie das Gerät nicht auf oder in der Nähe von entflammaren oder brandgefährdeten Objekten wie Gummimaterialien auf.
- Halten Sie das Gerät fern von Hitzequellen und offenem Feuer, wie Kerzen oder einer elektrischen Heizung.
- Halten Sie das Gerät fern von jedem Haushaltsgerät mit starkem Magnetfeld oder Elektromagnetfeld, z.B. einem Mikrowellenherd oder einem Kühlschrank.

⚠ Betriebsvorschriften

- Lassen Sie das Gerät nicht ohne Aufsicht durch ein Kind verwenden.
- Lassen Sie kein Kind mit dem Gerät oder einem Zubehörteil spielen, da Kleinteile verschluckt werden können.
- Bitte verwenden Sie ausschließlich Zubehör, das vom Hersteller bereitgestellt oder genehmigt wurde.
- Die Stromversorgung des Geräts muss den Anforderungen der Eingangsspannung des Gerätes entsprechen. Bitte verwenden Sie ausschließlich den bereitgestellten Überspannungsschutz an der Steckdose.
- Achten Sie vor dem Anschließen oder Abziehen des Kabels darauf, dass Ihre Hände vollständig trocken sind.

- Verschütten Sie keine Flüssigkeiten auf das Gerät und verwenden Sie es nicht in der Nähe von Wasser, beispielsweise in der Nähe einer Badewanne, Waschschüssel, einem Spülbecken, in einem feuchten Keller oder in der Nähe eines Schwimmbeckens.
- Treten Sie nicht auf das Kabel, ziehen und verbiegen Sie es nicht, da es dadurch zu einer Fehlfunktion des Geräts kommen kann.
- Schalten Sie nicht auf das Kabel, ziehen und trennen Sie es von der Stromversorgung. Ziehen Sie das Netzkabel und das ADSL-Twisted-Pair-Kabel (Festnetzkabel) zur Vermeidung eines Blitzschlags.
- Wenn das Gerät längere Zeit ungenutzt bleibt, trennen Sie es von der Stromversorgung und ziehen Sie den Netzstecker.
- Wenn Rauch oder ungewöhnliche Geräusche oder Gerüche aus dem Gerät austreten, trennen Sie das Gerät sofort von der Stromversorgung und ziehen Sie das Netzkabel. Wenden Sie sich an das angegebene Wartungszentrum für eine Reparatur.
- Führen Sie keine Gegenstände in Einschübe oder Anschlussöffnungen des Geräts ein, die kein Bestandteil des Produktes oder ein Zubehörteil sind.
- Schließen Sie zuerst das Erdungskabel des Geräts an, bevor Sie ein Kabel anschließen. Trennen Sie das Erdungskabel nicht, bis nicht alle anderen Kabel entfernt wurden.

⚠ Reinigungsvorschriften

- Bevor Sie das Gerät reinigen, schalten Sie es aus und trennen Sie es von der Stromversorgung.
- Verwenden Sie ein Stück trockenes, weiches und antistatisches Tuch zum Reinigen des Geräts.
- Halten Sie das Netzkabel sauber und trocken. Über einen schmutzigen oder nassen Netzstecker kann es zu einem elektrischen Schlag oder anderen Gefahren kommen.

⚠ UMWELTFREUNDLICHE VERWERTUNG



Entsorgen Sie das Gerät nicht mit dem Hausmüll.

Erkundigen Sie sich bei Ihrer Stadtverwaltung, wie Sie das Gerät umweltfreundlich entsorgen können. Pappkarton, Kunststoffverpackung und Bauteile des Gerätes können im Einklang mit den geltenden Vorschriften in Ihrem Land verwertet werden.

Halten Sie stets die geltenden Vorschriften ein.

Deren Nichtbeachtung kann eine Buße oder Verfolgung gemäß dem geltenden Recht nach sich ziehen. Die durchgestrichene Mülltonne auf dem Gerät bedeutet, dass das Gerät am Ende seiner Nutzungsdauer zu einer speziellen Elektroschrottsammelstelle gebracht und vom Hausmüll gesondert verarbeitet werden muss.

Fehlerbehebung

Die Einheit kann das Yealink Gerät nicht mit Strom versorgen. Es gibt Probleme mit dem Steckerschluss.

1. Reinigen Sie den Stecker mit einem trockenen Tuch.
 2. Schließen Sie ihn an einer anderen Steckdose an. Die Umgebungstemperatur liegt oberhalb des Betriebstemperaturbereichs.
1. Verwenden Sie die Einheit innerhalb des Betriebstemperaturbereichs. Das Kabel zwischen der Einheit und dem Yealink Gerät ist nicht richtig angeschlossen.
 1. Schließen Sie das Kabel richtig an. Das Kabel lässt sich nicht richtig anschließen.
 1. Sie haben möglicherweise ein falsches Yealink Gerät angeschlossen.
 2. Verwenden Sie die richtige Stromversorgung. Es befindet sich möglicherweise Staub etc. im Port.
 1. Reinigen Sie den Port.Setzen Sie sich bei weiteren Fragen mit Ihrem Händler oder Ihrer anerkannten Servicestelle in Verbindung.

Kontaktinformationen des Ansprechpartners

YEALINK NETWORK TECHNOLOGY CO., LTD.
309, 3rd Floor, No. 16, Yun Ding North Road, Hui Di District, Xiamen City, Fujian, VR China
YEALINK (EUROPE) NETWORK TECHNOLOGY B.V.
Strawinskykiaan 3127, Atrium Building, 8th floor, 1077ZX Amsterdam, Niederlande
YEALINK (USA) NETWORK TECHNOLOGY CO., LTD.
999 Peachtree Street Suite 2300, Fulton, Atlanta, GA, 30309, USA
Hergestellt in China

Consignes de sécurité

Températures de fonctionnement ambiantes

- Température de fonctionnement : +14 à 122 °F (-10 à 50 °C)
- Humidité relative : 5 % à 90 %, sans condensation
- Température de stockage : -22 à +158 °F (-30 à +70 °C)

Garantie

Notre garantie produit est limitée à l'appareil lui-même, lorsqu'il est utilisé normalement selon le mode d'emploi et l'environnement du système. Nous ne sommes pas responsables des dommages ou pertes découlant de l'utilisation de ce produit ou de toute réclamation d'un tiers. Nous ne sommes pas responsables des problèmes avec les appareils Yealink découlant de l'utilisation de ce produit. Nous ne sommes pas responsables pour les dommages financiers, pertes de profits, réclamations de tiers, etc. découlant de l'utilisation de ce produit.

Symbole DC

 est le symbole de tension CC.

Directive sur les substances dangereuses (RoHS)

Ce dispositif est conforme aux exigences de la directive RoHS de l'Union européenne. Vous pouvez obtenir les déclarations de conformité en envoyant un message à l'adresse : support@yealink.com.

Consignes de sécurité

Gardez ces instructions. Lisez ces consignes de sécurité avant utilisation de l'appareil !

Les précautions de base suivantes doivent toujours être suivies pour réduire le risque d'incendie, d'électrocution et de blessures.

Exigences générales

- Avant d'installer et d'utiliser l'appareil, lisez les consignes de sécurité et observez la situation pendant le fonctionnement.
- Lorsque l'appareil est rangé, transporté ou utilisé, veuillez le garder toujours propre et sec.
- Lorsque l'appareil est rangé, transporté ou utilisé, veuillez éviter tout choc ou toute collision.
- Ne tentez pas de désassembler vous-même l'appareil. En cas de mauvais fonctionnement, veuillez contacter le centre de service désigné.
- Sans consentement écrit préalable, aucune organisation ou individu n'est autorisé à apporter des changements à la structure ou au dispositif de sécurité de l'appareil. Yealink n'est en aucun cas responsable des conséquences ou des problèmes juridiques causés par ces changements.
- Veuillez vous référer aux lois et règlements pertinents lorsque l'appareil est utilisé. Les droits légaux des tiers doivent également être respectés.

Exigences environnementales

- Placez l'appareil dans un espace correctement ventilé. N'exposez pas l'appareil à la lumière directe du soleil.
- Gardez l'appareil propre et sec.
- Placez l'appareil sur une surface stable et plate.
- Veuillez ne placer aucun objet lourd sur l'appareil risquant d'entraîner dégâts et déformations.
- Maintenez une distance d'au moins 10 cm entre l'appareil et l'objet le plus proche afin que la chaleur puisse se dissiper.
- Ne placez pas l'appareil sur ou à proximité de tout objet inflammable ou vulnérable au feu, comme des matériaux en caoutchouc.
- Gardez l'appareil loin de toute source de chaleur ou des flammes, comme une bougie ou un radiateur électrique.
- Gardez l'appareil loin de tout appareil électroménager avec un fort champ magnétique ou un champ électromagnétique, tel qu'un four à micro-ondes ou un réfrigérateur.

Exigences d'utilisation

- Ne laissez pas des enfants utiliser l'appareil sans surveillance.
- Ne laissez pas les enfants jouer avec l'appareil ou ses accessoires pour éviter tout risque d'étouffement.
- Veuillez uniquement utiliser les accessoires fournis ou autorisés par le fabricant.
- L'alimentation de l'appareil doit satisfaire aux exigences de la tension d'entrée de l'appareil. Veuillez uniquement utiliser la prise protégée contre les surtensions fourni.

- Avant de brancher ou de débrancher tout câble, assurez-vous que vos mains sont complètement sèches.
- Ne renversez aucun liquide sur le produit et n'utilisez pas l'équipement près de l'eau, par exemple, près d'une baignoire, d'un lavabo, d'un évier, dans sous-sol humide ou près d'une piscine.
- Veuillez à ne pas marcher sur, tirer sur, ou plier les câbles de l'appareil, cela pourrait entraîner son mauvais fonctionnement.
- En cas d'orage, n'utilisez pas l'appareil et débranchez-le de son alimentation. Débranchez la prise d'alimentation et l'Asymmetric Digital Subscriber Line (ADSL) à paire torsadée (le câble de fréquence radio) pour éviter la foudre.
- Si l'appareil reste inutilisé pendant une longue période de temps, débranchez-le de l'alimentation électrique et débranchez le cordon d'alimentation.
- Si l'appareil émet de la fumée, des odeurs ou bruits anormaux, débranchez l'appareil de son alimentation et débranchez immédiatement le cordon d'alimentation. Pour toute réparation, contactez le centre de service spécifié.
- N'insérez aucun objet dans les fentes de l'appareil ne faisant pas partie du produit ou n'est pas un produit auxiliaire.
- Avant de brancher un câble, connectez d'abord le câble de mise à la terre du de l'appareil. Ne débranchez pas le câble de mise à la terre jusqu'à ce que tous les autres câbles aient été débranchés.

Exigences de nettoyage

- Avant de nettoyer l'appareil, arrêtez de l'utiliser et déconnectez-le de son alimentation.
- Utilisez un chiffon doux, sec et antistatique pour nettoyer l'appareil.
- Maintenez la prise d'alimentation propre et sèche. Une prise sale ou humide peut causer des chocs électriques et autres dangers.

RECYCLAGE ENVIRONNEMENTAL



Ne jetez pas cet appareil avec les déchets ménagers

Contactez vos collectivités locales pour savoir comment l'éliminer de façon écologique. La boîte en carton, l'emballage en plastique et les composants de l'appareil peuvent être recyclés conformément à la réglementation en vigueur dans votre pays.

Respectez toujours la réglementation en vigueur

Les personnes qui l'entreignent sont passibles de poursuites judiciaires. Le symbole de poubelle barré apposé sur l'appareil signifie que lorsque celui-ci a atteint sa fin de vie utile, il doit être amené à un centre de traitement des déchets spécial et traité séparément des déchets ménagers ordinaires.

Dépannage

L'unité ne peut pas alimenter le dispositif de Yealink.

Mauvaise connexion avec la fiche.

1. Nettoyez la fiche avec un chiffon sec.
2. Branchez-la sur une autre prise murale.

L'environnement d'utilisation est hors de la plage de températures de fonctionnement.

1. Utilisez l'appareil dans sa plage de températures de fonctionnement.

Le câble entre l'appareil et le dispositif Yealink est mal branché.

1. Branchez le câble correctement.

Vous ne pouvez pas brancher le câble correctement.

1. Vous avez peut-être branché le mauvais dispositif Yealink.

2. Utilisez une source d'alimentation appropriée.

Le port contient peut être de la poussière.

1. Nettoyez le port.

Contactez votre revendeur ou un réparateur agréé pour toute autre question.

Informations de contact

YEALINK NETWORK TECHNOLOGY CO.,LTD.
309, 3rd Floor, No.16, Yun Ding North Road, Huli District, Xiamen City, Fujian, China
YEALINK (EUROPE) NETWORK TECHNOLOGY B.V.
Strawinskylaan 3127, Atrium Building, 8th floor, 1077ZX Amsterdam, Pays-Bas
YEALINK (USA) NETWORK TECHNOLOGY CO., LTD.
999 Peachtree Street Suite 2300, Fulton, Atlanta, GA, 30309, États-Unis
Fabriqué en Chine

Instrucciones de seguridad

Temperatura ambiente de funcionamiento

- Temperatura de funcionamiento: +14 to 122°F (-10 to 50°C)
- Humedad relativa: 5% to 90%, sin condensación
- Temperatura de almacenaje: -22 to +158°F (-30 to +70°C)

Garantía

La garantía del producto está limitada solo a la unidad, cuando se usa normalmente de acuerdo con las instrucciones de operación y el entorno del sistema. No somos responsables por daños o pérdidas resultantes del uso de este producto, o por cualquier reclamo de un tercero. No nos hacemos responsables de los problemas con el dispositivo Yealink que surjan del uso de este producto; No nos hacemos responsables de los daños financieros, pérdidas de beneficios, reclamaciones de terceros, etc., que surjan del uso de este producto.

Símbolo CC

 Es el símbolo de voltaje de CC.

Directiva de Restricción de Sustancias Peligrosas (RoHS)

Este dispositivo cumple con los requisitos de la directiva RoHS de la UE. Las declaraciones de cumplimiento se pueden obtener contactando a support@yealink.com.

Instrucciones de seguridad

Conserve estas instrucciones. ¡Lea estas instrucciones de seguridad antes de usar el dispositivo!

Las siguientes instrucciones básicas de seguridad deben respetarse siempre para reducir el riesgo de incendio, descarga eléctrica y otras lesiones personales.

⚠️ Requisitos generales

- Lea detenidamente estas instrucciones de seguridad antes de instalar y usar el dispositivo y controle la situación durante el funcionamiento.
- Mantenga siempre el dispositivo seco y limpio durante el proceso de almacenaje, transporte y funcionamiento.
- Evite golpes y sacudidas en el dispositivo durante el proceso de almacenaje, transporte y funcionamiento.
- No desmonte el dispositivo por su cuenta. En caso de fallos, póngase en contacto con el centro de mantenimiento designado para su reparación.
- No se permite hacer modificaciones en la estructura ni el diseño de seguridad del dispositivo sin previo consentimiento por escrito. Yealink no será responsable bajo ninguna circunstancia de las consecuencias o problemas legales derivados de dichas modificaciones.
- Consulte las leyes y estatutos pertinentes cuando use el dispositivo. También deben respetarse los derechos legales de terceros.

⚠️ Requisitos ambientales

- Coloque el dispositivo en un lugar bien ventilado. No exponga el dispositivo a la luz del sol directa.
- Mantenga el dispositivo seco y libre de polvo.
- Coloque el dispositivo sobre una plataforma estable y nivelada.
- No coloque objetos pesados sobre el dispositivo para evitar daños o deformaciones causadas por el peso.
- Deje al menos 10 cm de distancia entre el dispositivo y los objetos más cercanos para facilitar la disipación del calor.
- No coloque el dispositivo encima o cerca de objetos inflamables o vulnerables al fuego, como materiales hechos de goma.
- Mantenga el dispositivo alejado de fuentes de calor o fuego vivo, como velas o radiadores eléctricos.
- Mantenga el dispositivo alejado de aparatos domésticos con campos magnéticos o electromagnéticos intensos, como hornos microondas o neveras.

⚠️ Requisitos de funcionamiento

- No permita que los niños utilicen el dispositivo sin supervisión.
- No permita que los niños jueguen con el dispositivo ni sus accesorios para evitar asfixia accidental.
- Utilice únicamente los accesorios suministrados o autorizados por el fabricante.
- La alimentación eléctrica debe cumplir los requisitos de voltaje de entrada del dispositivo. Utilice únicamente una toma de corriente con protección contra sobretensiones.
- Asegúrese de tener las manos completamente secas antes de enchufar o desenchufar los cables.

- No derrame líquidos de ningún tipo sobre el producto ni use el equipo cerca de agua, por ejemplo, cerca de una bañera, palangana, fregadero, sótanos húmedos o piscinas.
- No pise, estire ni retuerza los cables para evitar fallos del dispositivo.
- En caso de tormenta, deje de usar el aparato y desenchúfelo de la alimentación eléctrica. Desenchufe la clavija eléctrica y el cable de par trenzado (el cable de radiofrecuencia) de la línea de abonado digital simétrica (ADSL, por sus siglas en inglés) para evitar rayos.
- Si deja el dispositivo sin utilizar durante mucho tiempo, desconéctelo de la alimentación eléctrica y desenchufe la clavija eléctrica.
- Si sale humo del dispositivo o ruidos u olores anormales, desconecte el dispositivo de la alimentación eléctrica y desenchufe la clavija eléctrica inmediatamente. Póngase en contacto con el centro de mantenimiento designado para su reparación.
- o introduzca ningún objeto que no forme parte del producto o de los accesorios en las ranuras del equipo.
- Antes de conectar un cable, conecte el cable de toma de tierra del dispositivo. No desconecte el cable de toma de tierra hasta que haya desconectado los demás cables.

⚠️ Requisitos de limpieza

- Antes de limpiar el dispositivo, deje de utilizarlo y desconéctelo de la alimentación eléctrica.
- Utilice un trapo suave, seco y antiestático para limpiar el dispositivo.
- Mantenga el enchufe eléctrico limpio y seco. Si usa un enchufe eléctrico sucio o húmedo podría provocar una descarga eléctrica y otros peligros.

⚠️ RECICLAJE AMBIENTAL



Nunca deseche el equipo con los residuos domésticos

Pregunte en su ayuntamiento cómo desecharlo de forma respetuosa con el medio ambiente. Se debe reciclar la caja de cartón, el embalaje de plástico y los componentes en conformidad con la normativa de reciclaje vigente en su país.

Respete siempre la normativa vigente

En caso de incumplirla, podría ser multado o procesado en cumplimiento de la ley. El cubo de basura tachado que aparece en el producto indica que debe llevarse a un centro de eliminación de residuos especiales y debe tratarse por separado de los residuos urbanos al final de su vida útil.

Problemas y soluciones

La fuente de alimentación no alimenta al dispositivo de Yealink.

Hay una mala conexión con el enchufe.

1. Limpie el enchufe con un trapo seco.

2. Conecte a una toma de pared diferente.

La temperatura del entorno está fuera del rango de temperatura de funcionamiento.

1. Asegúrese de que la temperatura del entorno está dentro de los límites permitidos.

El cable entre la unidad y el dispositivo de Yealink no está conectado correctamente.

1. Conecte el cable correctamente.

El cable no se puede conectar correctamente.

1. Es posible que haya conectado un dispositivo incorrecto.

2. Utilice la fuente de alimentación correcta.

El puerto está sucio.

1. Limpie el puerto.

Póngase en contacto con su distribuidor o centro de atención autorizado para cualquier consulta.

Información de Contacto

YEALINK NETWORK TECHNOLOGY CO., LTD.

309, 3rd Floor, No.16, Yun Ding North Road, Huli District, Xiamen City, Fujian, P.R.C

YEALINK (EUROPE) NETWORK TECHNOLOGY B.V.

Strawinskylaan 3127, Atrium Building, 8th floor, 1077ZX Amsterdam, The Netherlands

YEALINK (USA) NETWORK TECHNOLOGY CO., LTD.

999 Peachtree Street Suite 2300, Fulton, Atlanta, GA, 30309, USA

Made in China

About Yealink

Yealink (Stock Code: 300628) is a global-leading provider of Unified Communication & Collaboration Solutions specialized in video conferencing, voice communications, and collaboration, dedicated to helping every person and organization embrace the power of "Easy Collaboration, High Productivity".

With best-in-class quality, innovative technology, and user-friendly experiences, Yealink is one of the best providers in more than 140 countries and regions, ranks No.1 in the global market share of IP Phone, and is the Top 5 leader in the video conferencing market (Frost & Sullivan, 2021).

Technical Support

Visit Yealink WIKI (<http://support.yealink.com/>) for firmware downloads, product documents, FAQ, and more. For better service, we sincerely recommend you to use Yealink Ticketing system (<https://ticket.yealink.com>) to submit all your technical issues.



YEALINK(XIAMEN) NETWORK TECHNOLOGY CO.,LTD.

Web: www.yealink.com

Addr: No.1 Ling-Xia North Road, High Tech Park,
Huli District, Xiamen, Fujian, P.R.C

Copyright©2022 Yealink Inc. All right reserved.